

CUESTIONARIO TÉCNICO GUILLOTINAS CORTAFUEGOS Ei 90 DE 1 Y 2 HOJAS

CLIENTE.....
 PEDIDO Nº..... Ref:.....
 FECHA

Pedido
 Presupuesto

(A cumplimentar por Novoferm Alsas, SA.) **Semana de fabricación**
Nº Confirmación de pedido:

Montaje: Sí No Dirección de suministro: _____

Ei 90 1 hoja
 Ei 90 2 hojas

Nº de unidades iguales _____

DATOS TÉCNICOS GENERALES (cumplimentar siempre)

Dimensiones de hueco: Ancho (mm) _____
 Alto (mm.) _____

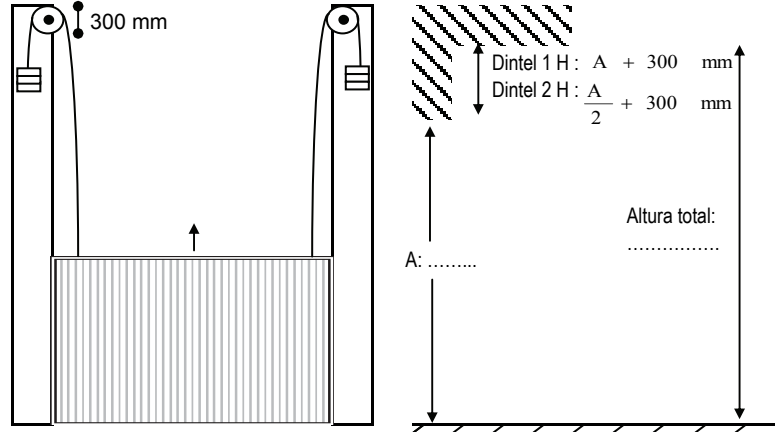
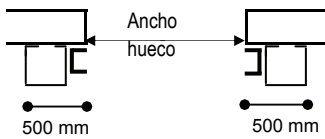

NOTA: Espacio mínimo lateral para montaje: 500mm
 Dintel superior mínimo para montaje estándar:
 1 H : Altura hueco + 300 mm
 2 H : Altura hueco/2 + 300 mm

Pared: Todo hormigón
 Ladrillo, bloque u hormigón poroso
 Hierro

⇒ Espesor muro (mm.) = _____

EQUIPAMIENTO OPCIONAL DE PUERTA

Sí No Amortiguador hidráulico de impacto final con soporte macizo de fijación y placa tope.
 Sí No Amortiguador radial, con soporte de fijación, tensor de cable (juego completo) y cable de acero. **(OBLIGATORIO)**

OPCIONES DE FUNCIONAMIENTO (instalación eléctrica por cuenta del cliente). Seleccionar sólo una

Sí No Accionamiento semiautomático de apertura manual, modelo DICTAMAT 570 (ver hoja técnica)
 a) **CON** Maniobra G con acumulador y alimentación de emergencia
 b) **SIN** Maniobra G con acumulador y alimentación de emergencia
 Sí No Sistema autónomo de detección (ver hoja técnica). Incluye:
 Termofusible (ver hoja técnica)

- .- Fuente de alimentación
- .- Electroimán con placa de anclaje
- .- Pulsador de accionamiento manual
- .- 2 Detectores de humo y temperatura

ACCESORIOS INDIVIDUALES

Sí No

- Fuente de alimentación 220VAC/24VDC 400mA
- Electroimán con placa de anclaje
- Pulsador de accionamiento manual
- Pulsador de disparo manual
- Detector de humo y temperatura
- *Fotocélula con espejo (hasta 8m. de ancho de hueco)
- *Botonera cerrar-reset
- *Final de carrera (contacto cerrado)

Uds.: _____
 Uds.: _____
 Uds.: _____
 Uds.: _____
 Uds.: _____
 Uds.: _____
 Uds.: _____
 Uds.: _____

* Sólo para DICTAMAT 570 con maniobra G

DATOS DE SUMINISTRO

Para puertas de medidas de hueco: ancho<3200mm. y alto<2800 Hoja premontada
 Hoja paletizada

Resto de medidas la hoja siempre irá paletizada.

NOTA 1 : NO HACER ANOTACIÓN ALGUNA FUERA DE LOS ESPACIOS INDICADOS PARA ELLO.
NOTA 2 : PARA ESPECIFICACIONES DE PRODUCTO NO RECOGIDAS EN ESTE CUESTIONARIO SE DEBERÁ HACER UNA PETICIÓN DE OFERTA

Cumplimentado por CLIENTE:
 Fecha y firma: _____

Aprobado en Novoferm Alsas S.A., por:
 Fecha y firma: _____